

Instruction
manual

POWER⁺ Tiller Cultivator

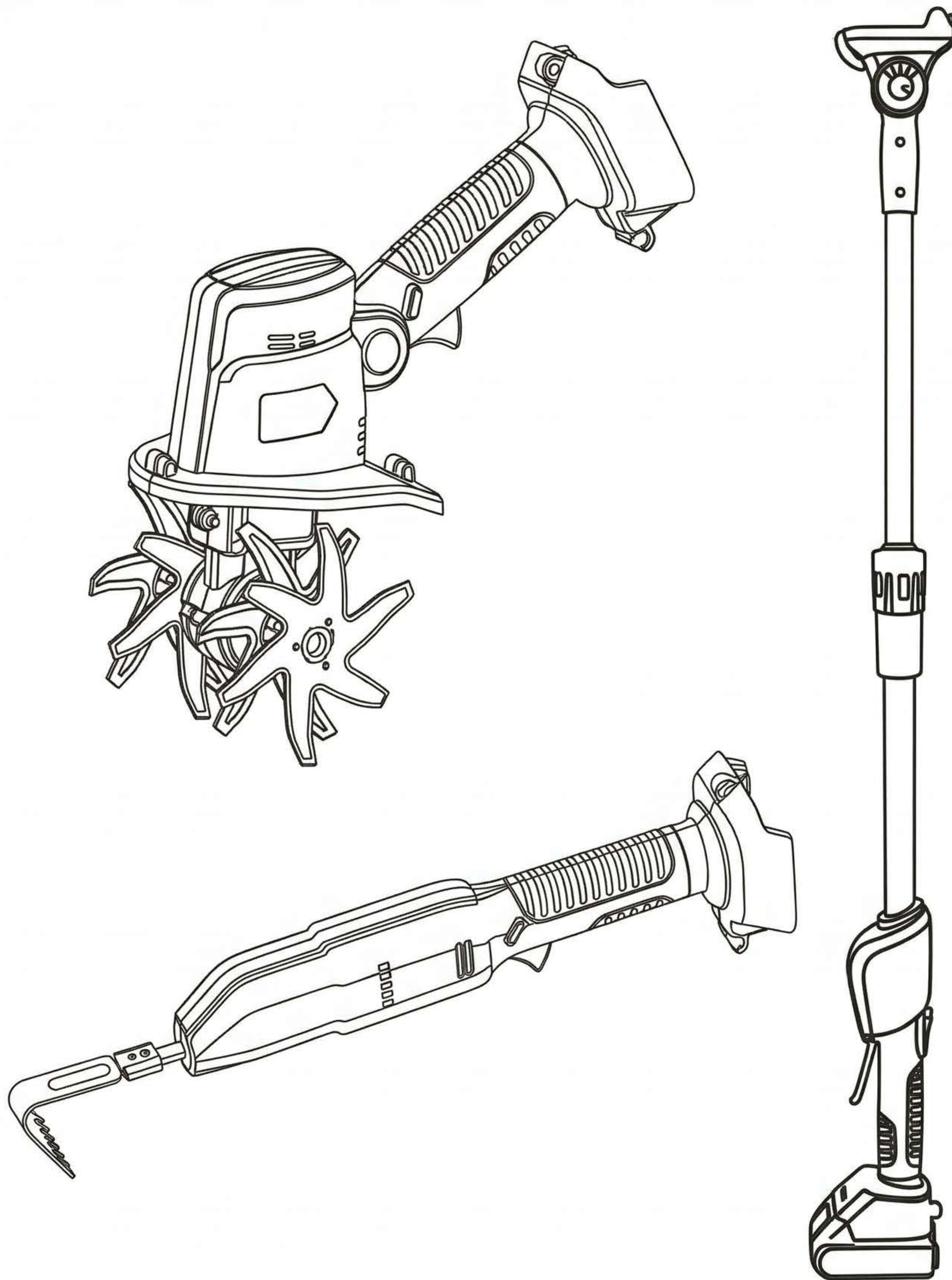

ご使用前に本説明書お読みください。

コードレス耕運機について

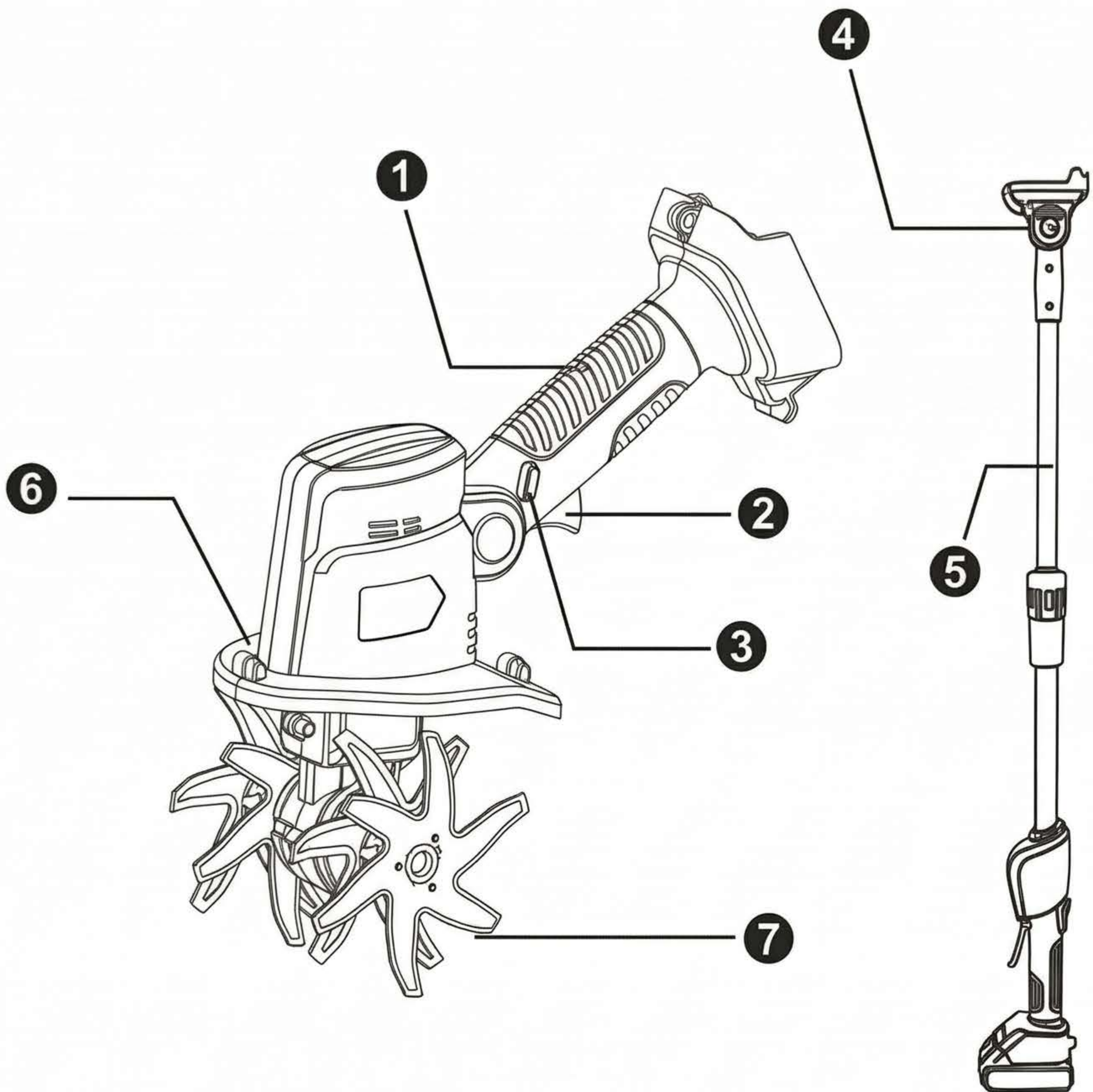

耕運機 各部名称

- ①シェイクハンドル
- ②スイッチ
- ③安全ロックボタン
- ④保護カバー
- ⑤ブレード

延長ポール（別売り） 各部名称

- ④回転ヘッド
- ⑤延長ポール本体

製品仕様

電源入力	21V
モデル	ACC
無負荷回転数	235回転 / 分
耕運幅	4インチ（約10cm）
耕運深度	4インチ（約10cm）
重量	約1kg
本体サイズ	110 x 150 x 350mm
連続使用時間	約60分

コードレス耕運機について

使用方法

充電方法

- ① アダプターをバッテリーの充電ポートに接続します。
- ② 充電中はアダプターのランプが赤色に点灯し、充電完了時は緑色に変わります。

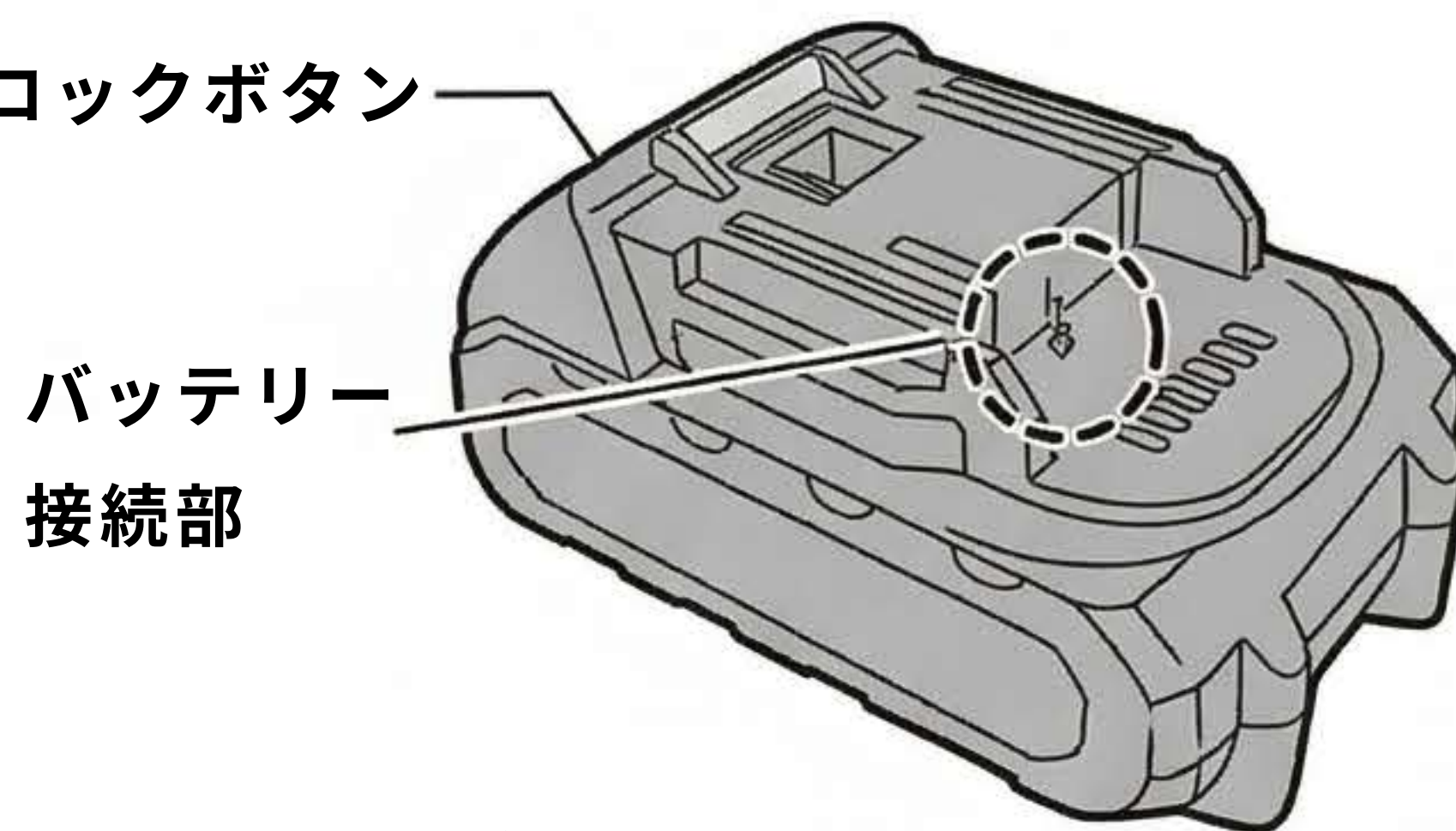

基本操作

- ① 切断面（ブレード）を出来るだけ地面から遠ざけた状態でセットしてください。
- ② バッテリーを本体にスライドして接続する際は、「カチッ」と音がするまでしっかりと固定してください。取り外す際はロックボタンを押しながらスライドして外してください。
- ③ 電源ボタンを押すと同時に、本体の安全ロックボタンも押してください。ブレードが回転し始めます。
- ④ 使用後は必ずバッテリーを取り外してください。

注意事項

スイッチを入れる前に、ブレードがピンで固定されているか確認してください。

延長ポールとして使用する場合

- ① 本体をポール（上部）にスライドして、「カチッ」と音がするまで差込みます。
- ② フックを使って本体と延長ポールをしっかりと固定します。

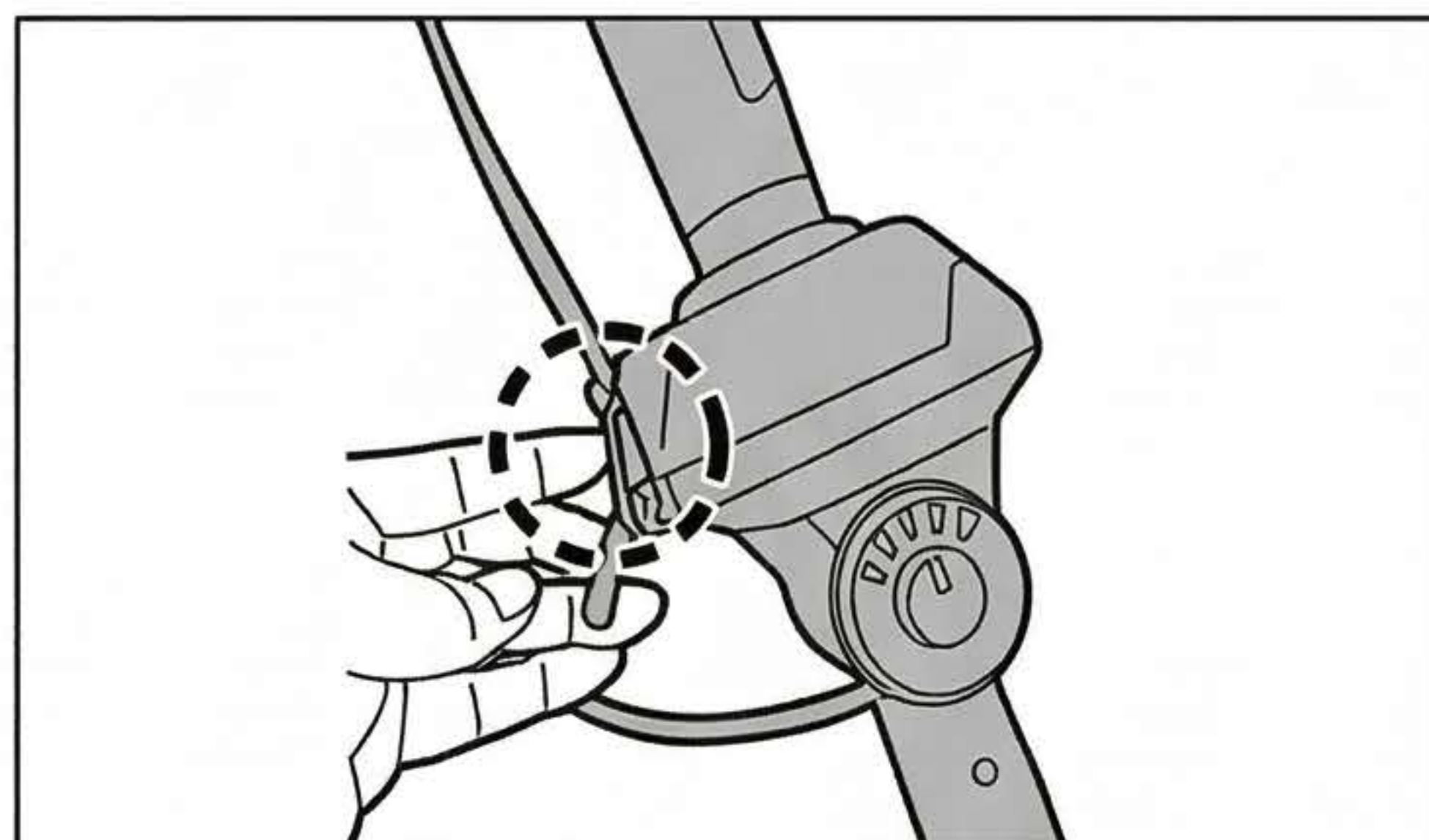

- ③ 電源プラグを本体に差込みます。
- ④ 延長ポールのドッキングマークに合わせて延長ポール同士を連結します。

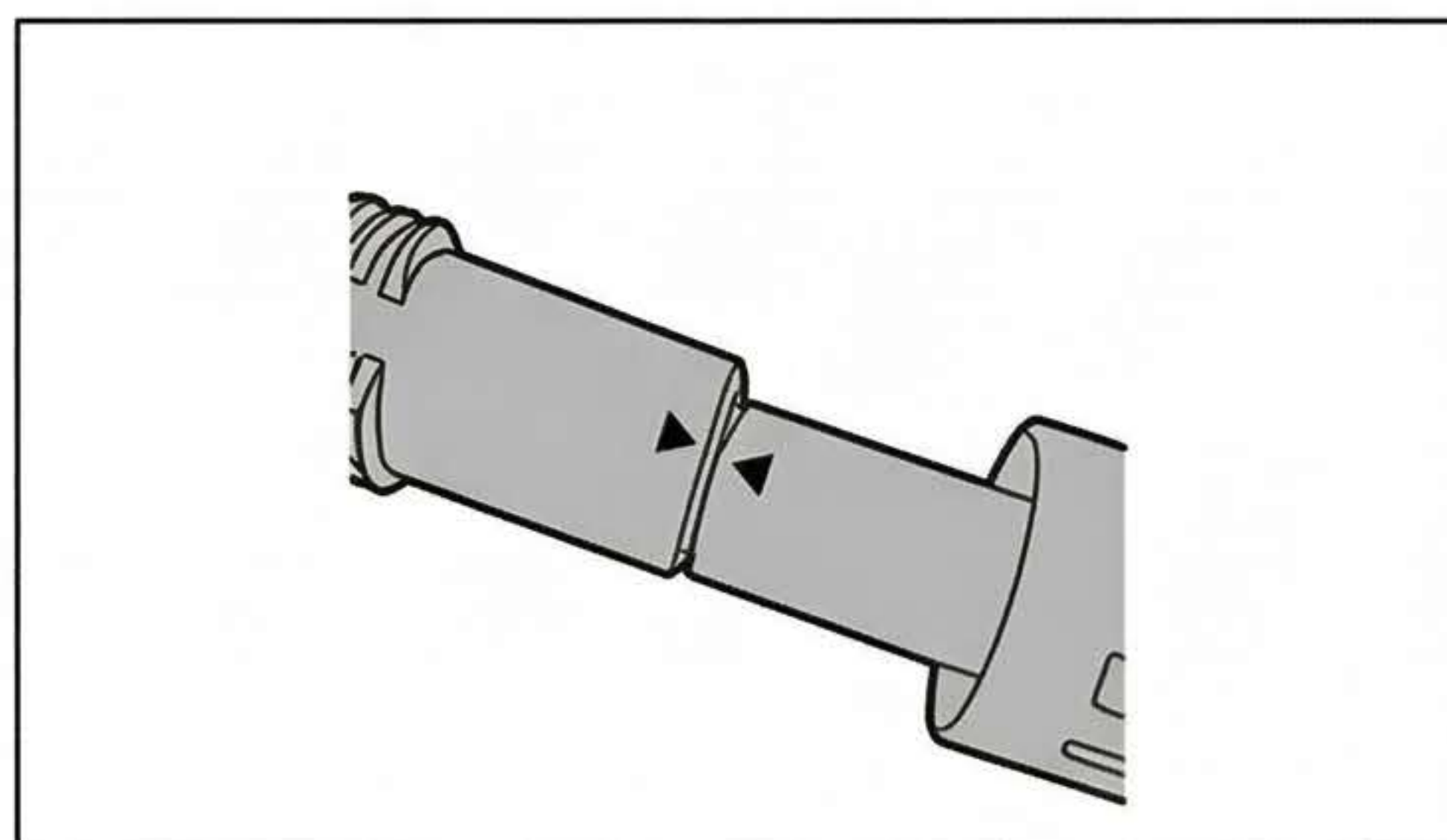
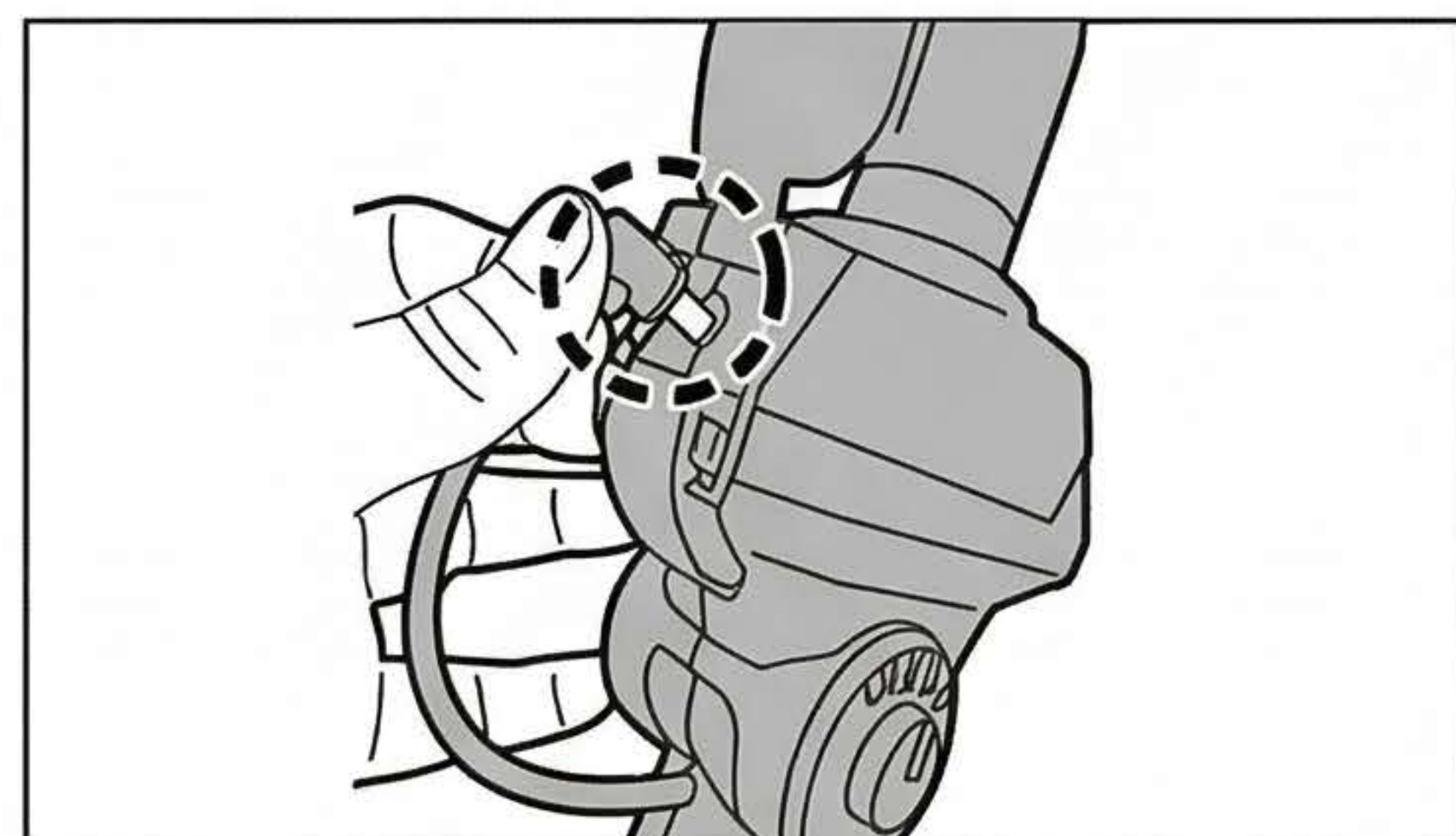

コードレス耕運機について

⑤ 継手カバーの矢印方向に従って、ジョイントカバーを締めて固定します。

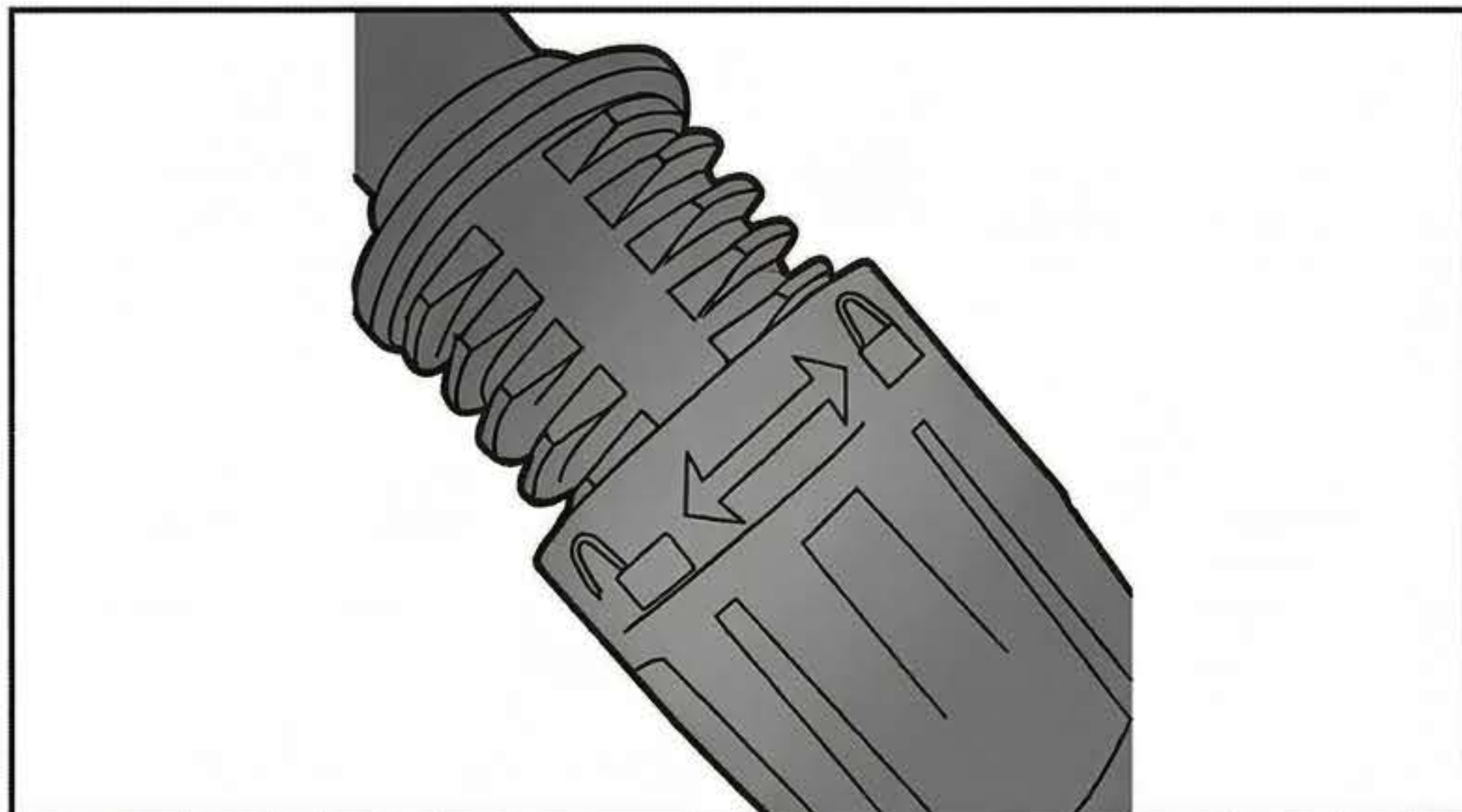

⑥ バッテリーを延長ポールの底部にスライドしてしっかりロックされるまで差込みます。

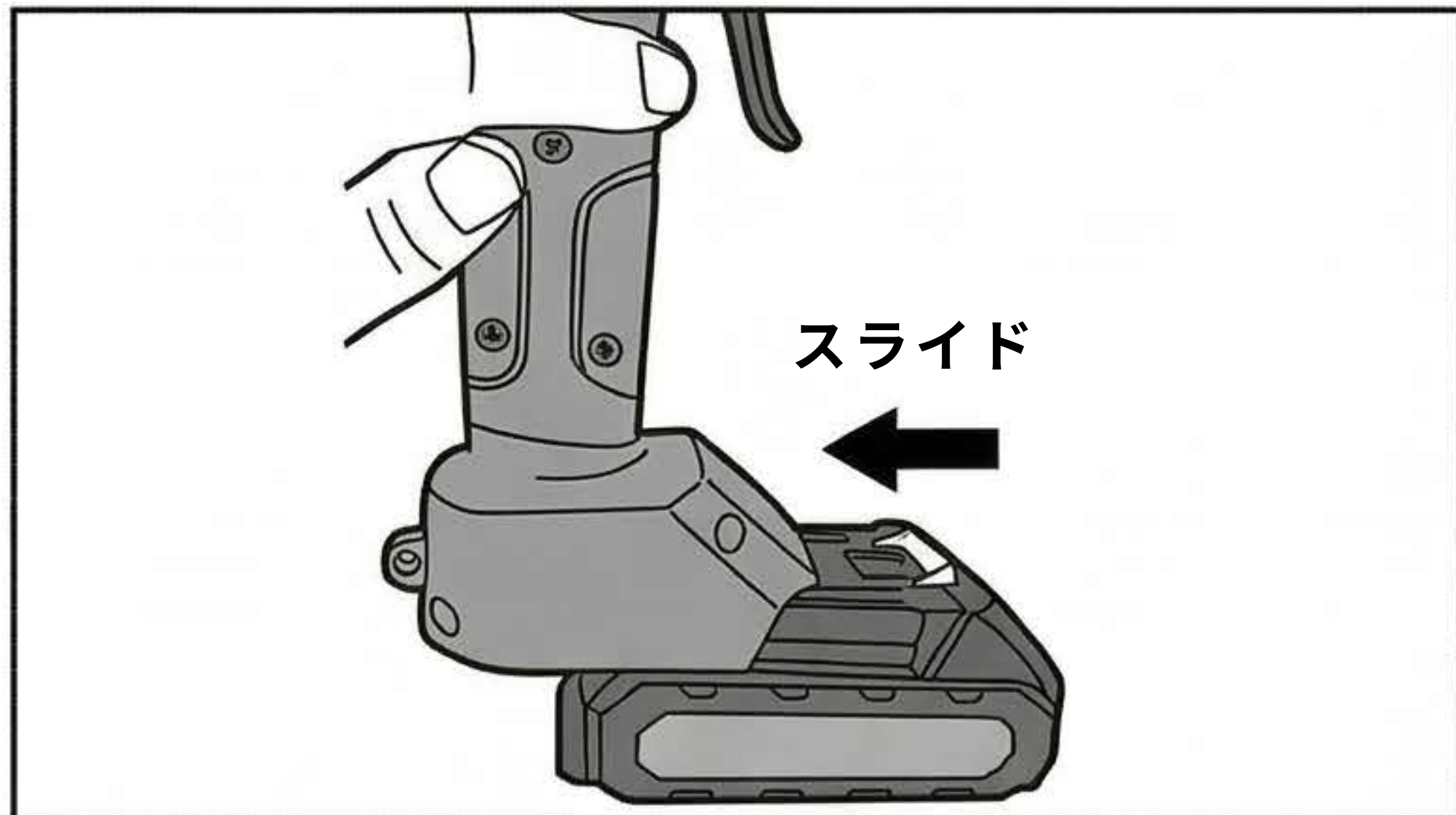

⑦ 安全ボタンを押しながら、スイッチを押し使します。

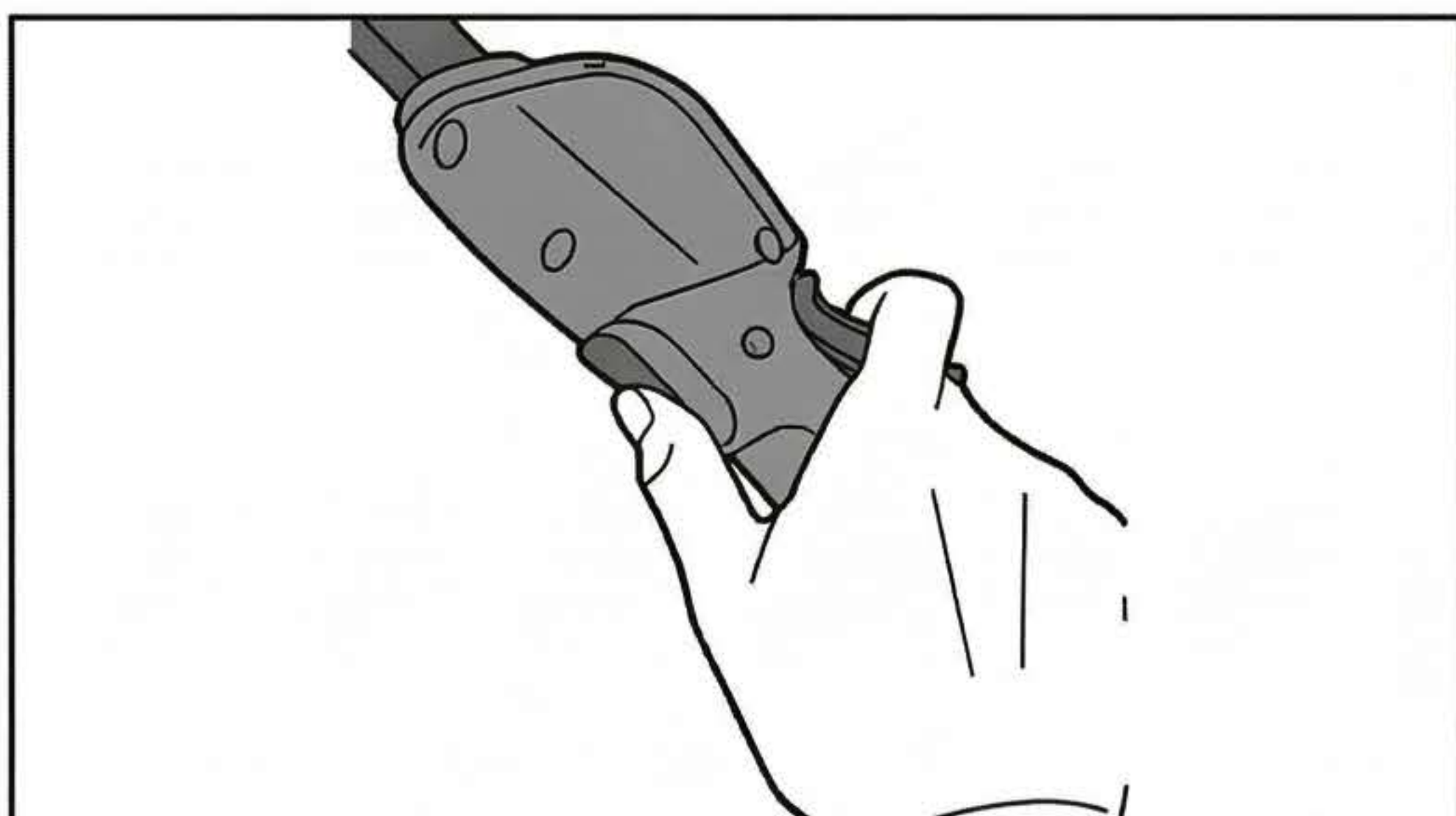

注意事項

使用半径5m以内に人が居ない事を確認し使用してください。

耕運方法

ブレードをしっかりと地面にあて、左右に降らずに直進してください。小石や異物が耕運機に詰まったり飛散する場合がありますので、耕運中は周囲に注意してください。



コードレス耕運機について

ブレードの取り外し方法について

ブレードを交換する際は、必ず手袋を着用してください。

リングを回して固定ピンを引き抜き、ブレードを取り外してください。

※ブレードの固定方法は予告なく仕様を変更する場合がございます。

六角レンチが同封されているタイプでは、六角レンチを使用してネジを外し、ブレードを取り外してください。

取付ける際は、ブレードを差込んでから固定ピン（ネジ）を挿入して固定してください。

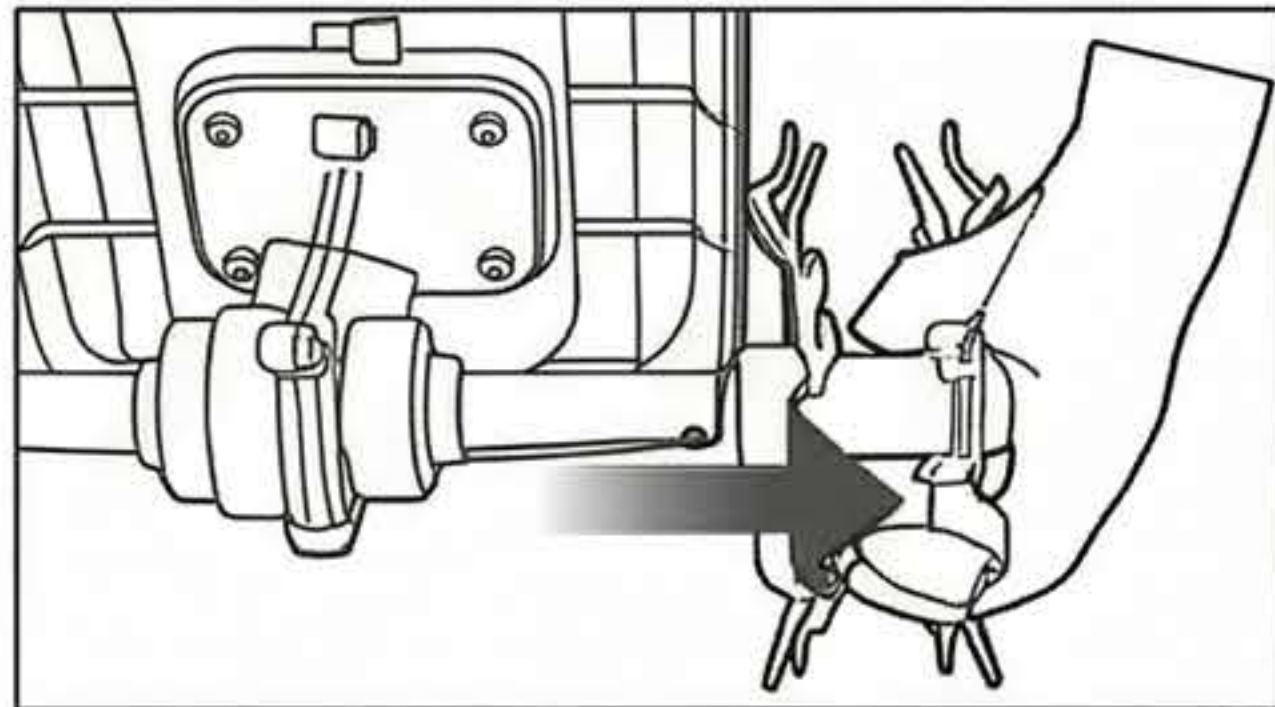
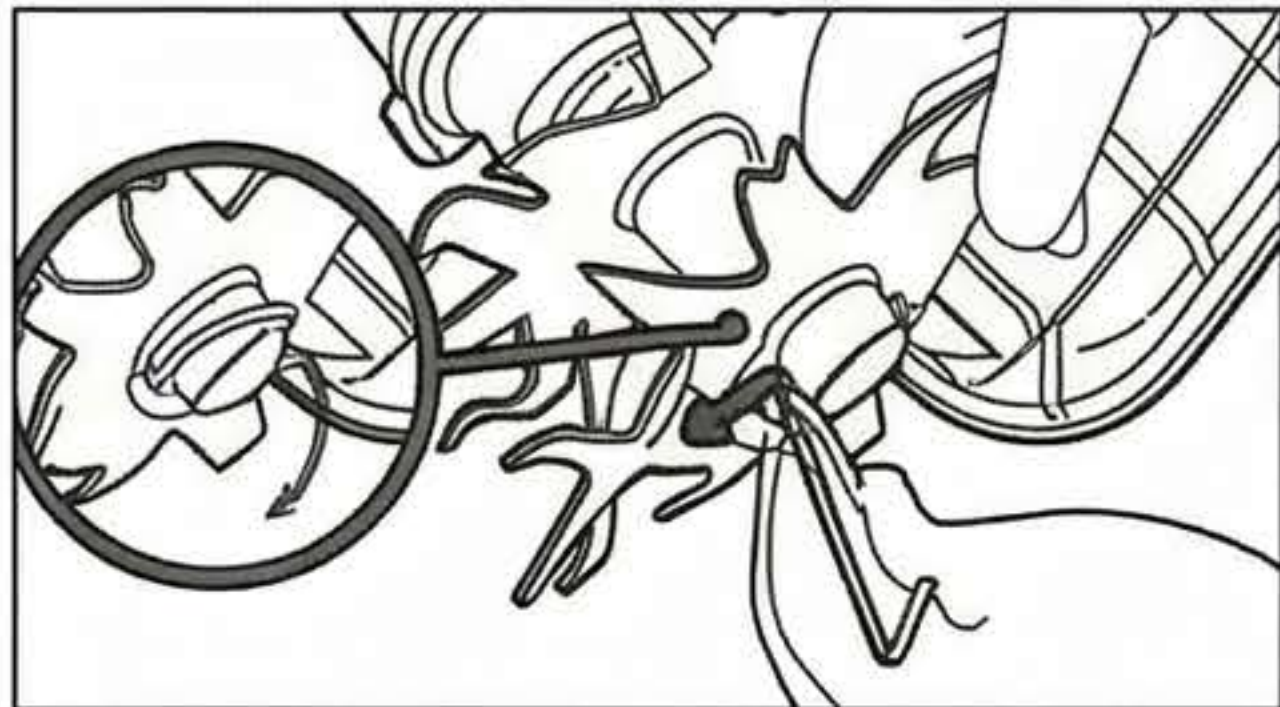

注意事項

- ・作業半径5m以内に人を近づけないようにし、安全ベルトを必ず装着してください。
- ・純製品以外のアクセサリは使用しないでください。
- ・本製品の使用中に発生した事故・怪我について、当社は一切の責任を負いません。
- ・高温または引火性のある場所での使用は禁止です。
- ・感電防止のため、湿った場所での使用は避けてください。
- ・使用しない際は、子どもの手の届かない場所に保管してください。
- ・使用中は衣服・付属品が巻込まれる場合があります。ご注意ください。
- ・保護メガネ・防塵マスク・防音保護具を必ず着用してください。

- ・作業場所を整理整頓し、事故を防いでください。
- ・使用前に各パーツが破損していないか確認してください。
- ・不安定な姿勢での作業は行わないでください。
- ・延長ロッドが各セクションにしっかり固定されていることを確認してください。
- ・作業中は本体に触れないでください。
- ・使用中はチェーンの回転部に手・顔・体などを近づけないでください。

草取りアタッチメントについて

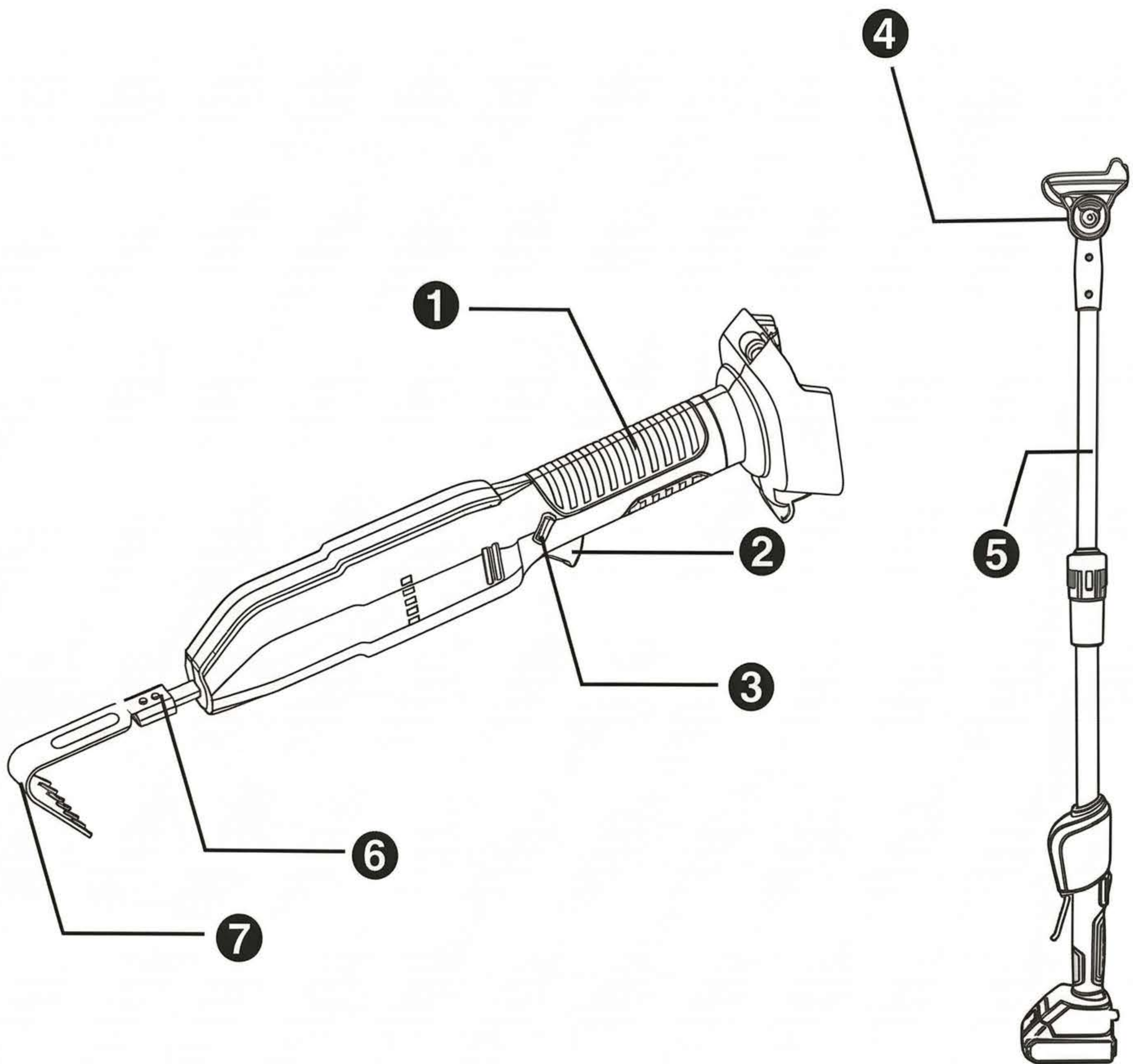

耕運機 各部名称

- ①シェイクハンドル
- ②スイッチ
- ③安全ロックボタン
- ④保護カバー
- ⑤ブレード

延長ポール（別売り） 各部名称

- ④回転ヘッド
- ⑤延長ポール本体

製品仕様

電源入力	21V
モデル	ACC
無負荷回転数	2500回転 / 分
切断幅	30mm
ブレード素材	高炭素鋼（ハイカーボンスチール）
重量	約0.6kg
本体サイズ	360 x 40 x 65mm
連続使用時間	約120分

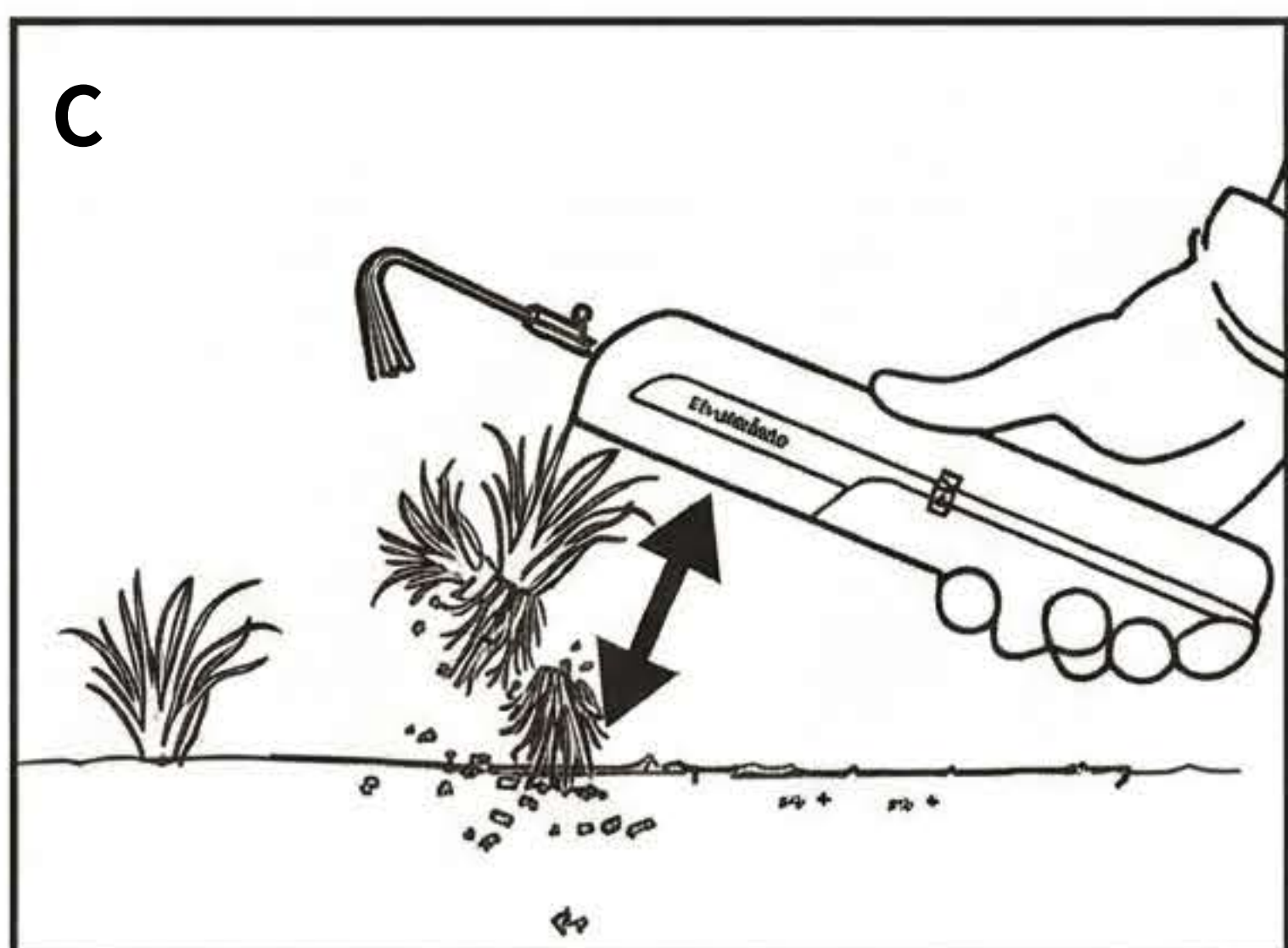
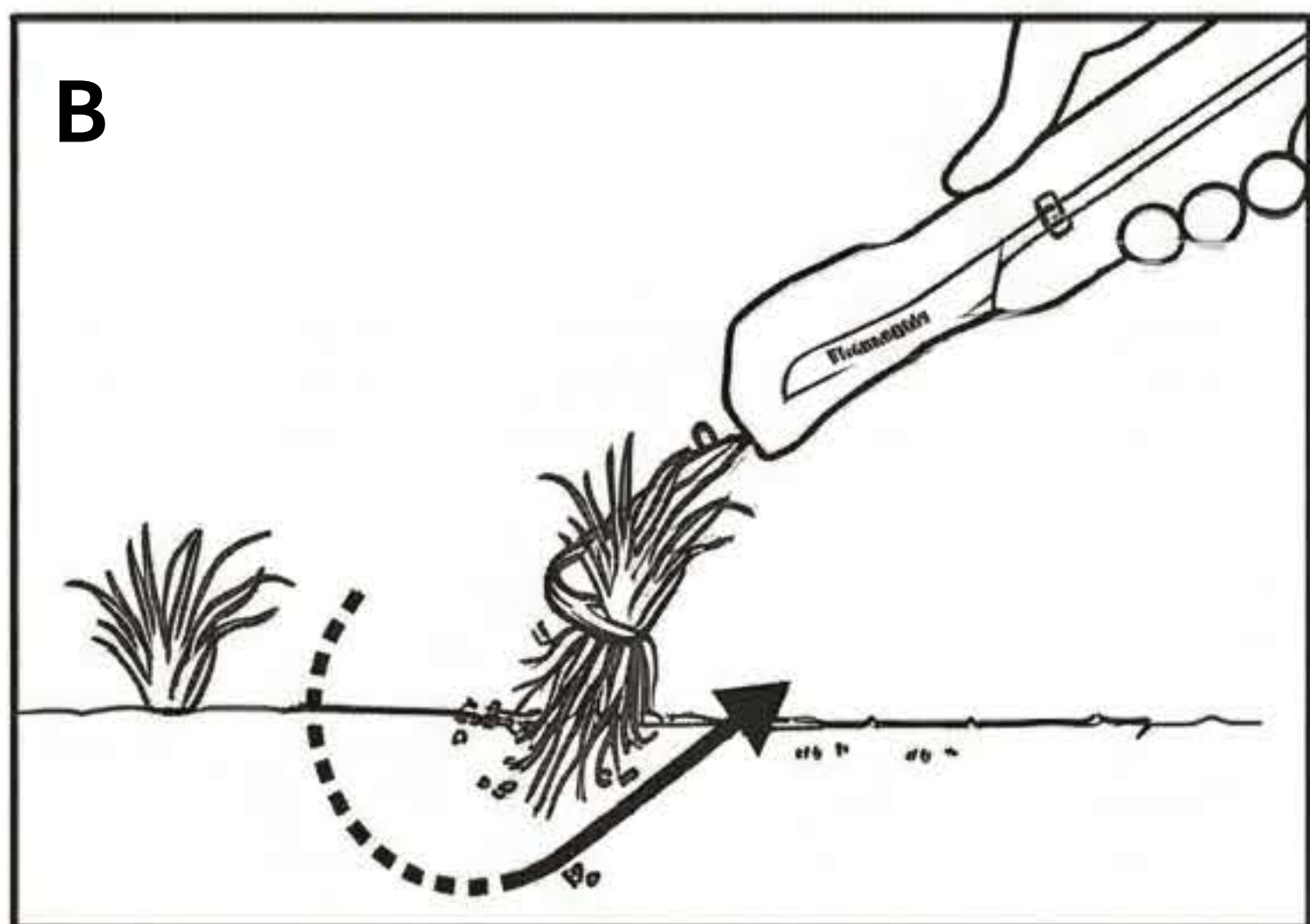
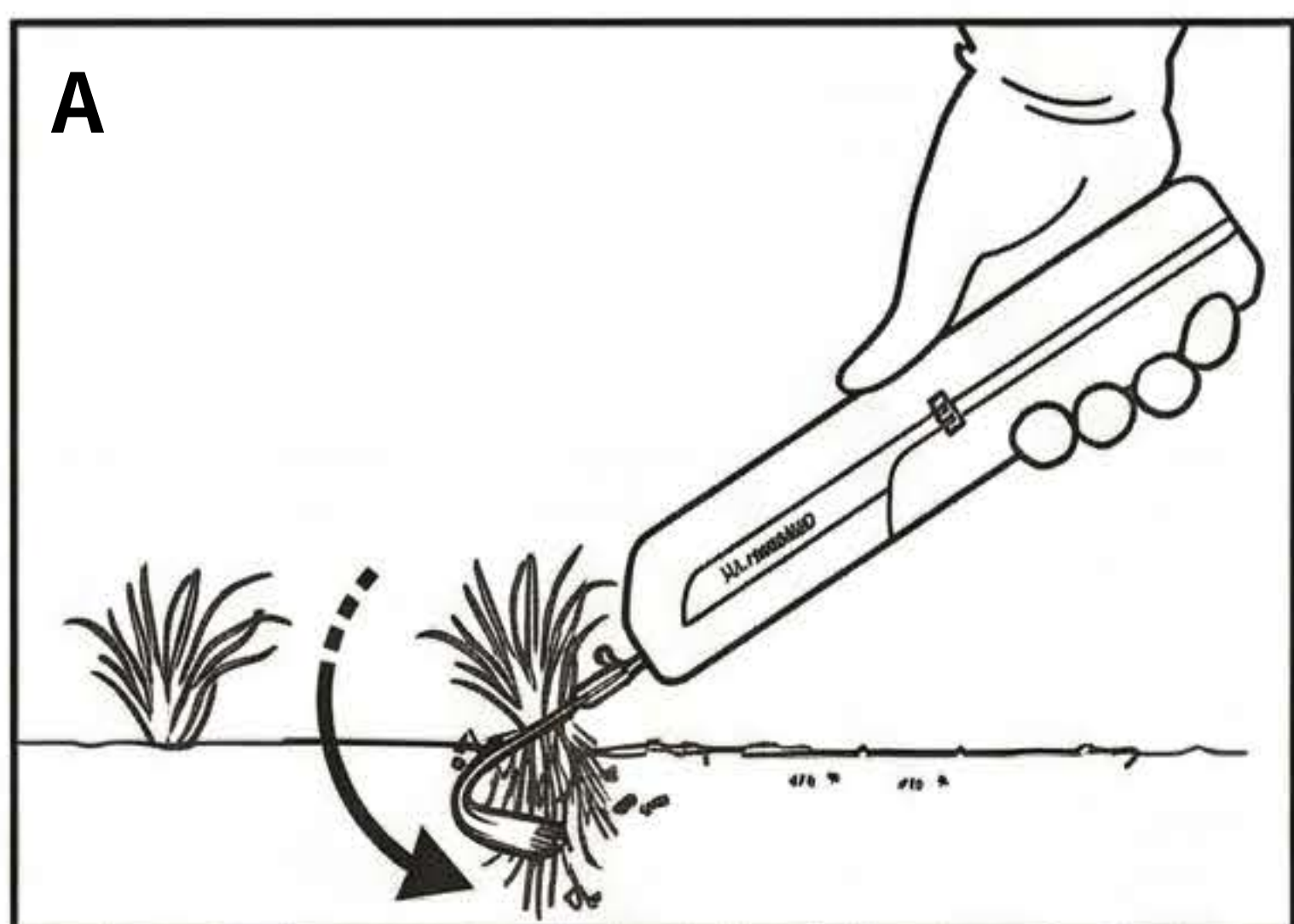
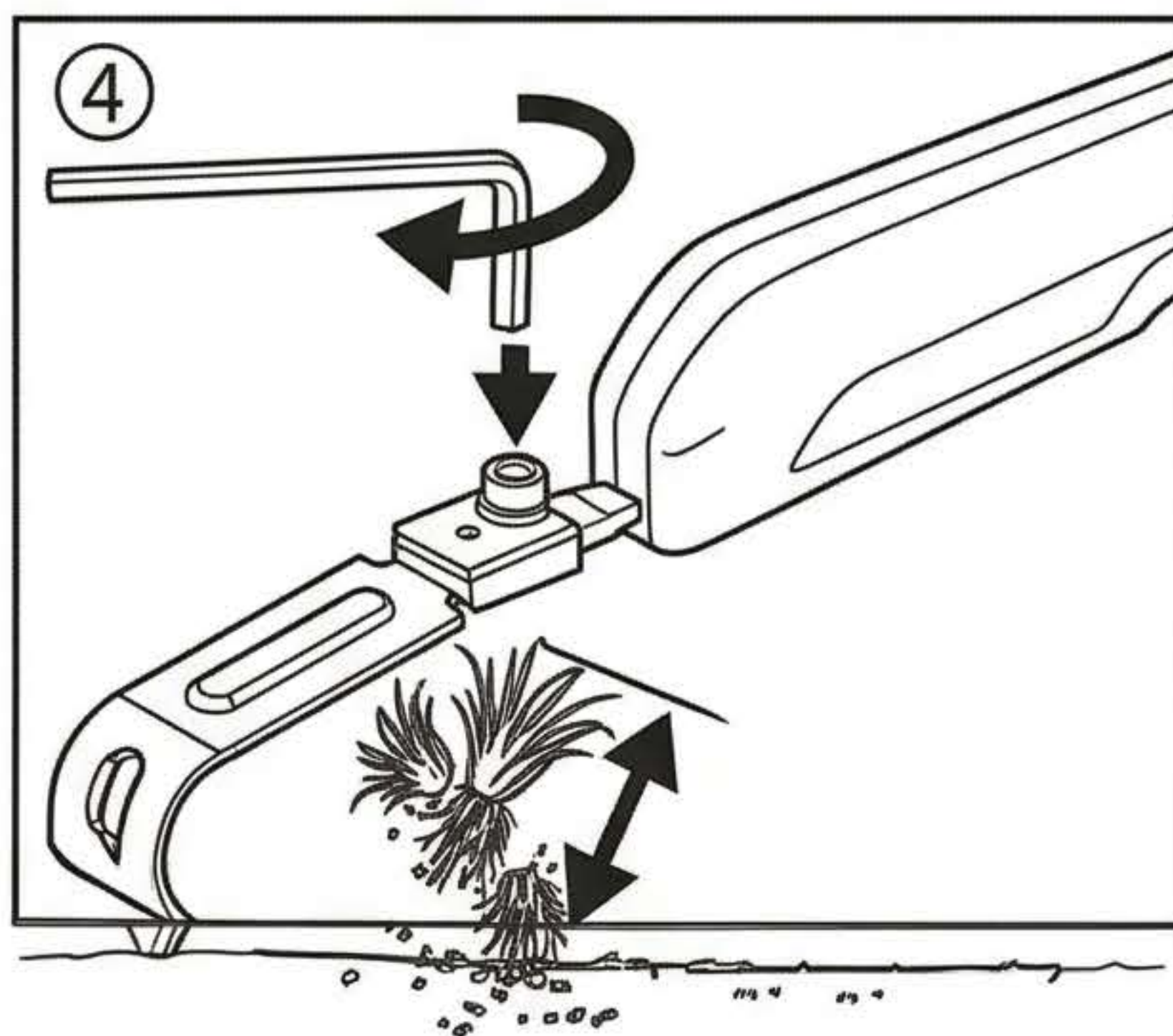
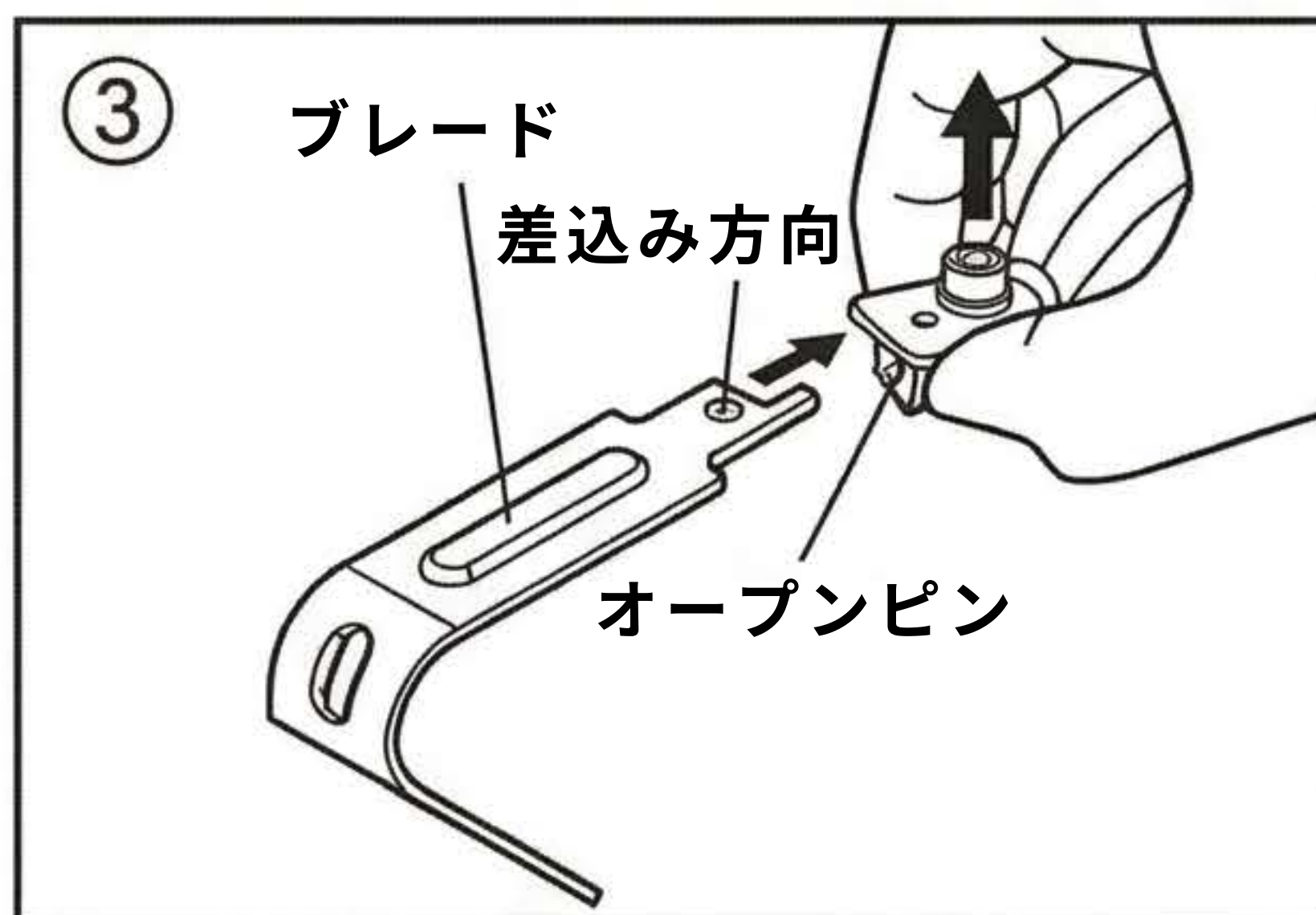
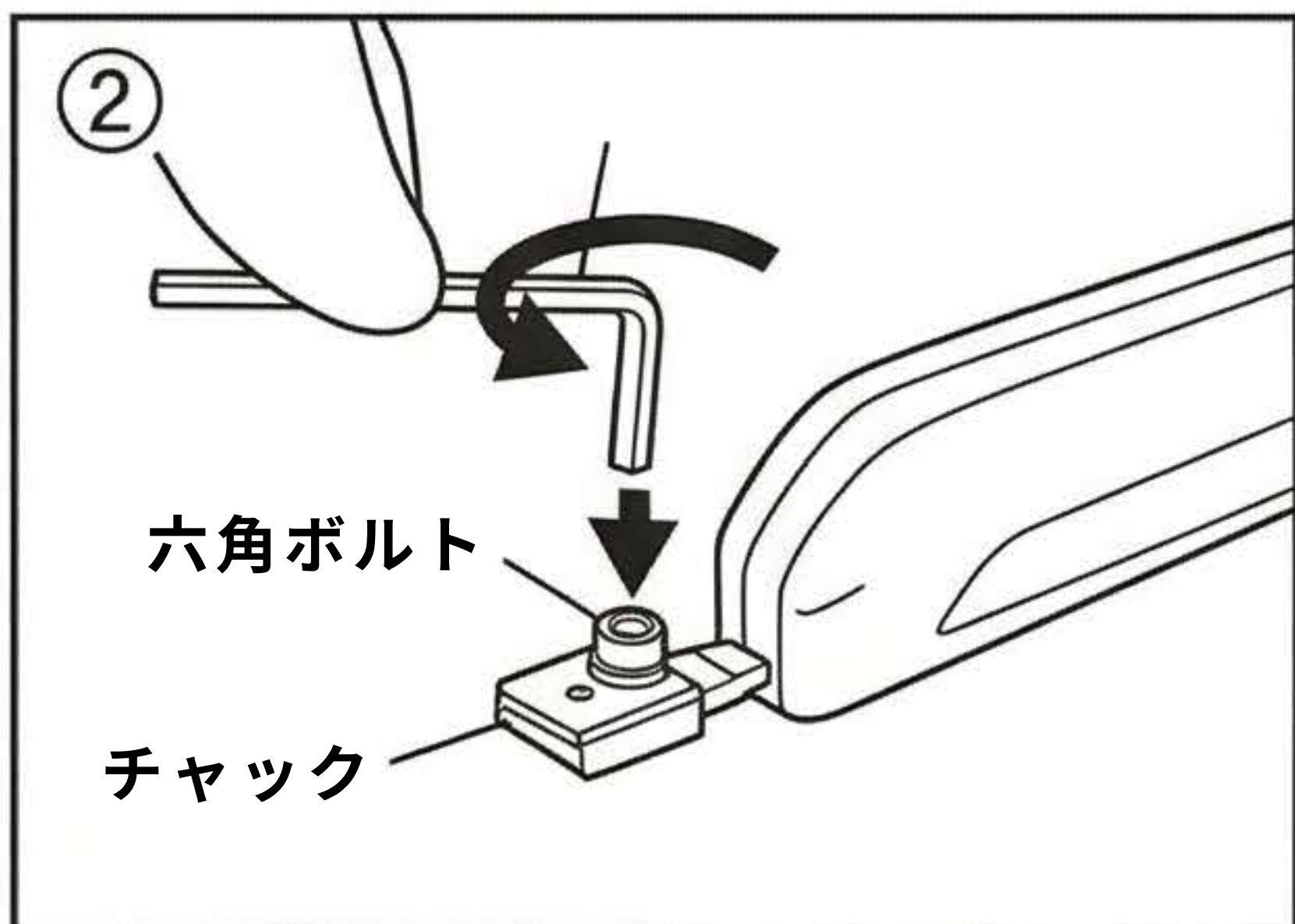
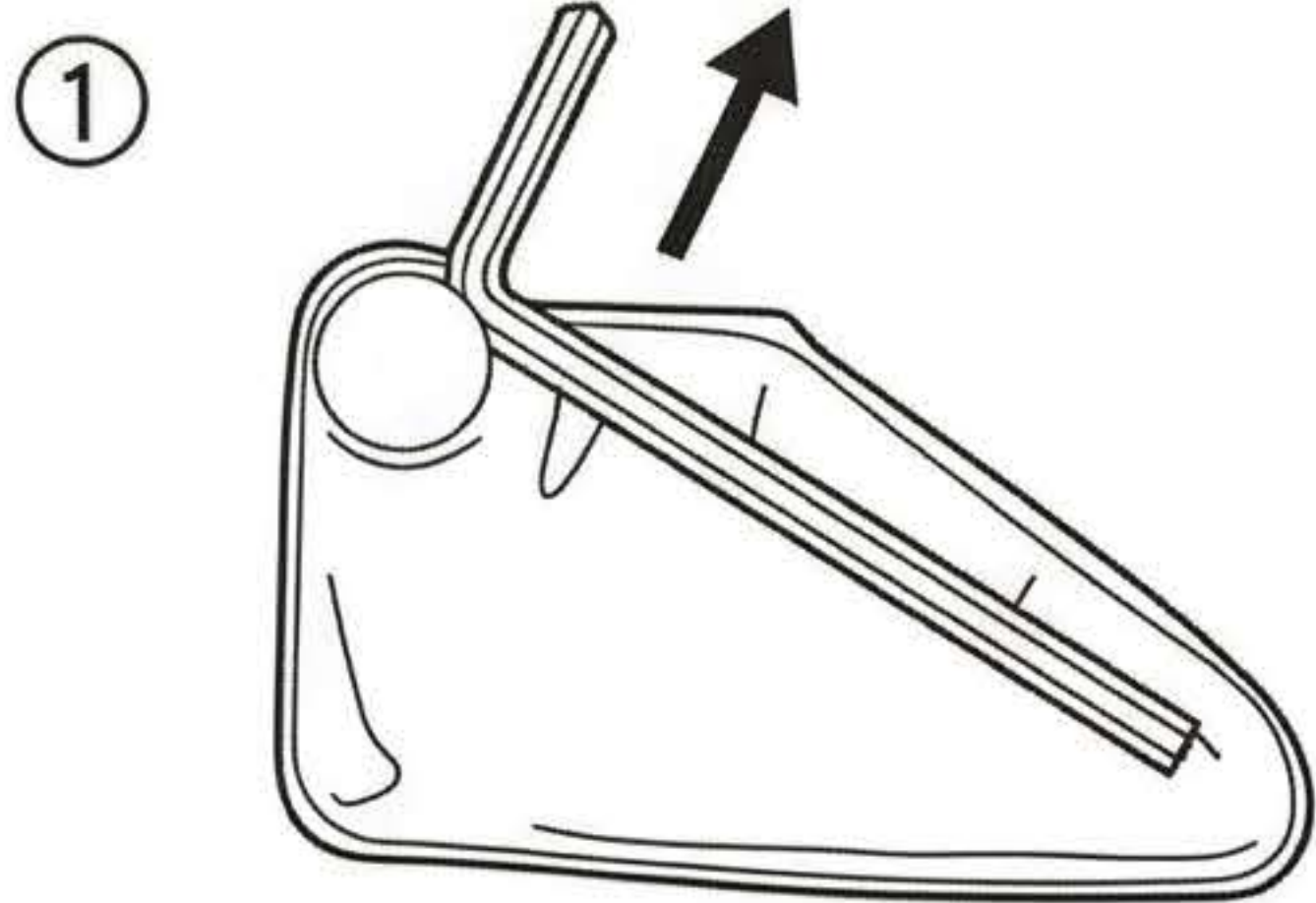

取付け手順

- ①六角ボルトとチャックを緩めます。
- ②ブレードをチャックに差し込み、オープンピンで固定します。
- ③六角ボルトを時計回りに締めてチャックを固定します。
- ④草の根もとにブレードをあて、左右に動かしながら草を掘り起こします。

草取り手順

- A.ブレードを草の根元に差し込みます。
- B.ブレードを持ち上げて草のねごと掘り起こします。
- C.草を掬い上げるように取り除きます。